



Eco Line

Parasol reklamowy Eco Line

Parasole reklamowe dwumetrowe Eco line to produkt spełniający oczekiwania reklamowe lokali o niewielkiej przestrzeni. Do wyboru parasole z czaszą okrągłą i kwadratową.



Fabryka **Cienia**



Eco Line

Dane techniczne

Wielkość	Wykończenie góry stelaża	System otwierania	Waga netto z podstawą	Umieszczenie nogi
2.5 / 8	Bez wentyla	Przeskok	51,2 kg	centralne
Rodzaj i kolor stelaża				
Aluminiowy, biały, dzielony na 2 części: część A - 150 cm, część B - 95 cm				
Ilość ramion	Oświetlenie	Typy podstaw	Waga i rozmiar podstawy kształt	Pakowanie - wymiar całkowity (karton + rura)
8	nie	PD450M	42kg, fi450	1720x172x172
Transport - ilość na palecie/samochodzie				
60/840				

Wymiary

Wymiar A	2500mm
Wymiar B	2450mm
Wymiar C	2030mm
Wymiar D	1150mm
Wymiar E	2450mm

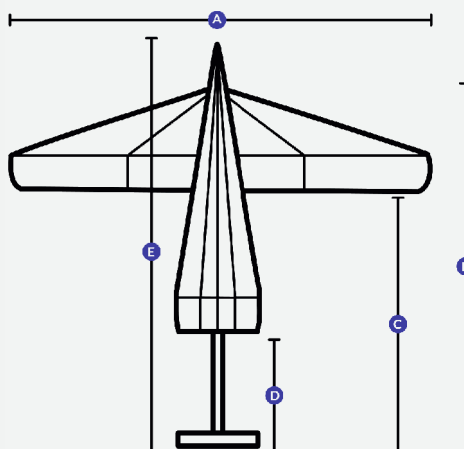

Podstawy



Podstawa PD450M

Podstawa PD700MR

Podstawa PD600M

Podstawa PDZ